



ที่ มท ๐๘๑๐.๕/ว ๒๖๕๔

กระทรวงมหาดไทย

ถนนอัษฎางค์ กทม. ๑๐๒๐๐

๑๒ พฤษภาคม ๒๕๕๘

เรื่อง การป้องกันและแก้ไขปัญหาการเกิดอุบัติเหตุบริเวณจุดตัดรถไฟกับถนนในเขตความรับผิดชอบขององค์กรปกครองส่วนท้องถิ่น

เรียน ผู้ว่าราชการจังหวัด (ตามบัญชีแนบท้าย)

อ้างถึง หนังสือกระทรวงมหาดไทย ด่วนที่สุด ที่ มท ๐๘๐๘.๒/ว ๔๑๕๖ ลงวันที่ ๒๔ พฤศจิกายน ๒๕๕๗

สิ่งที่ส่งมาด้วย สำเนาหนังสือจังหวัดอุดรธานี ที่ อต ๐๐๑๗.๗/๕๕๓๕ ลงวันที่ ๒ เมษายน ๒๕๕๘ จำนวน ๑ ชุด

ตามที่กระทรวงมหาดไทยได้ขอให้จังหวัดแจ้งองค์กรปกครองส่วนท้องถิ่นที่มีเส้นทางรถไฟผ่านสำรวจข้อมูลจุดตัดทางรถไฟในเขตพื้นที่รับผิดชอบ และดำเนินการแก้ไขปัญหาพร้อมกับหน่วยงานที่เกี่ยวข้อง นั้น

บัดนี้ จังหวัดอุดรธานีได้รายงานผลการป้องกันและแก้ไขปัญหาอุบัติเหตุจุดตัดทางรถไฟให้กระทรวงมหาดไทยทราบ

๑. จังหวัดอุดรธานี มีเส้นทางรถไฟผ่าน ๑๘๔ กิโลเมตร มีรถผ่านวันละ ๘ ขบวน มีจุดตัดรถไฟ ๕๘ แห่ง มีเครื่องกั้นทางรถไฟถูกต้องแล้ว ๑๕ แห่ง เป็นจุดหลักผ่าน ๕ แห่ง คงเหลือจุดตัดผ่านที่ยังไม่มีเครื่องกั้นอีก ๓๘ แห่ง

๒. ในช่วงเทศกาลปีใหม่ ๒๕๕๘ ในระยะหนึ่งสัปดาห์ ได้เกิดอุบัติเหตุรถไฟชนกับรถยนต์และยานพาหนะอื่น ๆ บริเวณจุดตัดทางรถไฟ จำนวน ๓ ครั้ง มีผู้เสียชีวิตรวม ๕ ราย ซึ่งจากการตรวจสอบพบว่า สาเหตุสำคัญเกิดจากไม่มีเครื่องกั้นถนนจุดตัดผ่านทางรถไฟ การมีป้ายเตือน สัญญาณเตือนที่ไม่ได้มาตรฐาน จึงจำเป็นต้องมีการดำเนินการเพื่อป้องกันและแก้ปัญหาดังกล่าวโดยเร่งด่วน

๓. จังหวัดอุดรธานีได้จัดประชุมคณะกรรมการป้องกันและลดอุบัติเหตุทางถนนจังหวัดอุดรธานีร่วมกับหน่วยงานที่เกี่ยวข้องเพื่อป้องกันและแก้ไขปัญหาอุบัติเหตุจุดตัดทางรถไฟ จำนวน ๓ ครั้ง และได้กำหนดมาตรการ ดังนี้

๓.๑ ให้องค์กรปกครองส่วนท้องถิ่นในพื้นที่จุดตัดทางรถไฟทุกแห่ง ได้พิจารณาจัดทำเครื่องกั้นทางรถไฟ แถบลดความเร็ว (Rumble Strips) และป้ายต่าง ๆ ตามแบบแนะนำมาตรการเพื่อป้องกันอุบัติเหตุบริเวณจุดตัดทางรถไฟของการรถไฟแห่งประเทศไทย โดยใช้งบประมาณขององค์กรปกครองส่วนท้องถิ่นเอง

๓.๒ ให้มีการรณรงค์เพื่อป้องกันและแก้ไขปัญหาอุบัติเหตุจุดตัดทางรถไฟ ตามสื่อต่าง ๆ และจัดประกวดผลงานการป้องกันแก้ไขอุบัติเหตุจุดตัดทางรถไฟขององค์กรปกครองส่วนท้องถิ่นในพื้นที่จุดตัดทางรถไฟ ในช่วงเทศกาลสงกรานต์ ปี ๒๕๕๘

รายละเอียดปรากฏตามสิ่งที่ส่งมาด้วย

/กระทรวง...

กระทรวงมหาดไทยพิจารณาแล้วเห็นว่า จังหวัดอุดรธานีได้ดำเนินการป้องกันและแก้ไข ปัญหาอุบัติเหตุจุดตัดทางรถไฟได้อย่างมีประสิทธิภาพและประสิทธิผล โดยเฉพาะในประเด็นการใช้กลไก คณะอนุกรรมการกลั่นกรองการอนุญาตและแก้ไขปัญหาจุดตัดทางรถไฟกับถนนระดับจังหวัด ร่วมกันพิจารณา แก้ไขปัญหาเป็นการเร่งด่วนในระยะสั้นภายใต้ขอบเขตอำนาจหน้าที่และสถานะทางการคลังขององค์กรปกครอง ส่วนท้องถิ่น รวมทั้งความเร่งด่วนของปัญหาที่เกิดขึ้นในแต่ละพื้นที่ ทั้งนี้ เป็นไปตามนัยหนังสือสั่งการของ กระทรวงมหาดไทยตามอ้างถึง ดังนั้น จึงขอให้จังหวัดที่มีเส้นทางรถไฟผ่านพิจารณาใช้แนวทางการป้องกัน และแก้ไขปัญหาของจังหวัดอุดรธานีเป็นแนวทางปฏิบัติ รวมทั้งขอให้กำชับองค์กรปกครองส่วนท้องถิ่น ดำเนินการป้องกันและแก้ไขปัญหาไม่ให้เกิดจุดตัดทางรถไฟ (ทางลักผ่าน) เพิ่มขึ้น และหากจำเป็นก็ให้องค์กร ปกครองส่วนท้องถิ่นที่เป็นเจ้าของพื้นที่รับผิดชอบดำเนินการตามมาตรฐานความปลอดภัยที่การรถไฟแห่งประเทศไทยกำหนด

จึงเรียนมาเพื่อทราบและดำเนินการต่อไป

ขอแสดงความนับถือ

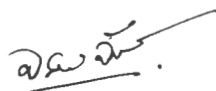

(นายจรินทร์ จักกะพาก)

รองปลัดกระทรวงมหาดไทย

หัวหน้ากลุ่มภารกิจด้านพัฒนาชุมชนและส่งเสริมการปกครองท้องถิ่น

กรมส่งเสริมการปกครองท้องถิ่น

สำนักพัฒนาและส่งเสริมการบริหารงานท้องถิ่น

ส่วนติดตามและประเมินผล

โทร. ๐-๒๒๔๑-๙๐๐๐ ต่อ ๒๑๐๒-๐๔

โทรสาร ๐-๒๒๔๓-๒๒๘๒

บัญชีรายชื่อจังหวัด

ตามหนังสือกระทรวงมหาดไทย ที่ มท ๐๘๑๐.๕/ว ๒๖๔๘ ลงวันที่ ๑๒ พฤษภาคม ๒๕๕๘

- | | |
|---------------------|-------------------|
| ๑. นนทบุรี | ๒๔. ลำปาง |
| ๒. ปทุมธานี | ๒๕. ลำพูน |
| ๓. พระนครศรีอยุธยา | ๒๖. เชียงใหม่ |
| ๔. ลพบุรี | ๒๗. นครราชสีมา |
| ๕. สระบุรี | ๒๘. บุรีรัมย์ |
| ๖. นครนายก | ๒๙. สุรินทร์ |
| ๗. ฉะเชิงเทรา | ๓๐. ศรีสะเกษ |
| ๘. ปราจีนบุรี | ๓๑. อุบลราชธานี |
| ๙. สระแก้ว | ๓๒. ชัยภูมิ |
| ๑๐. นครปฐม | ๓๓. ขอนแก่น |
| ๑๑. ราชบุรี | ๓๔. อุตรธานี |
| ๑๒. สุพรรณบุรี | ๓๕. หนองคาย |
| ๑๓. กาญจนบุรี | ๓๖. ชลบุรี |
| ๑๔. เพชรบุรี | ๓๗. ระยอง |
| ๑๕. ประจวบคีรีขันธ์ | ๓๘. ชุมพร |
| ๑๖. สมุทรสาคร | ๓๙. สุราษฎร์ธานี |
| ๑๗. สมุทรสงคราม | ๔๐. นครศรีธรรมราช |
| ๑๘. นครสวรรค์ | ๔๑. ตรัง |
| ๑๙. พิจิตร | ๔๒. พัทลุง |
| ๒๐. พิษณุโลก | ๔๓. สงขลา |
| ๒๑. อุตรดิตถ์ | ๔๔. ปัตตานี |
| ๒๒. สุโขทัย | ๔๕. ยะลา |
| ๒๓. แพร่ | ๔๖. นราธิวาส |

ที่มา : กองแผนและวางแผน ฝ่ายการเดินรถ การรถไฟแห่งประเทศไทย

พ.ส.

กรมส่งเสริมการค้าระหว่างประเทศ
เลขที่ 2499
วันที่ - 9 เม.ย. 2558
เรื่อง



กระทรวงมหาดไทย
กองกลาง สำนักงานปลัดกระทรวงมหาดไทย
วันที่ - 8 เม.ย. 2558
เลขที่ 13615
ศาลากลางจังหวัดอุดรธานี
เวลา
ถนนอธิปัตย์ เขต ๔๑๐๐๐

ที่ ขค ๐๐๑๓.๓/๕๕๓๕

๗ เมษายน ๒๕๕๘

กรมส่งเสริมการค้าระหว่างประเทศ
เลขที่ 23078
วันที่ - 8 เม.ย. 2558
เวลา

เรื่อง การป้องกันและแก้ไขปัญหาอุบัติเหตุจุดตัดทางรถไฟ

เรียน ปลัดกระทรวงมหาดไทย

- สิ่งที่ส่งมาด้วย ๑. แบบแนะนำมาตรการเพื่อป้องกันอุบัติเหตุบริเวณจุดตัดทางรถไฟ จำนวน ๑ ชุด
๒. สำเนาหนังสือ ที่ รพ.ยธ. ๑๐๐๐/๑๓/๓๖๓๘/๒๕๕๗ ลงวันที่ ๒๔ พฤศจิกายน ๒๕๕๗ จำนวน ๑ ฉบับ

ด้วยจังหวัดอุดรธานี มีเส้นทางรถไฟผ่าน ๑๘๔ กิโลเมตร มีรถไฟผ่านวันละ ๘ ขบวน มีจุดตัดทางรถไฟ ๕๘ แห่ง มีเครื่องกั้นทางรถไฟถูกต้องแล้ว ๑๕ แห่ง เป็นจุดลักผ่าน ๕ แห่ง คงเหลือจุดตัดผ่านที่ยังไม่มีเครื่องกั้นอีก ๓๘ แห่ง ปรากฏว่า ในช่วงเทศกาลปีใหม่ ๒๕๕๘ ในระยะหนึ่งสัปดาห์ ได้เกิดอุบัติเหตุรถไฟชนกับรถยนต์และยานพาหนะอื่นๆ บริเวณจุดตัดทางรถไฟ ในพื้นที่จังหวัดอุดรธานี จำนวน ๓ ครั้ง จนเกิดความเสียหายต่อชีวิตและทรัพย์สิน ทั้งนี้ มีผู้เสียชีวิตรวม ๕ ราย ซึ่งจากการตรวจสอบพบว่า สาเหตุสำคัญเกิดจากการไม่มีเครื่องกั้นถนนจุดตัดผ่านทางรถไฟ การมีป้ายเตือน สัญญาณเตือน ที่ไม่ได้มาตรฐาน จึงจำเป็นต้องมีการดำเนินการเพื่อป้องกันและแก้ไขปัญหาดังกล่าวโดยเร่งด่วน จังหวัดอุดรธานีและผู้เกี่ยวข้องทุกฝ่าย จึงได้ร่วมกันดำเนินการ ดังนี้

๑. เมื่อวันที่ ๑๕ มกราคม ๒๕๕๘ จังหวัดได้มีการจัดประชุมร่วมกันที่ปรองผู้ว่าราชการจังหวัดแห่งประเทศไทย และคณะผู้แทนจากการรถไฟแห่งประเทศไทย ผู้อำนวยการสำนักงานป้องกันและลดอุบัติเหตุทางถนนจังหวัดอุดรธานี นายอำเภอ และองค์กรปกครองส่วนท้องถิ่นที่รถไฟตัดผ่าน เพื่อแก้ไขปัญหาจุดตัดทางรถไฟ และตรวจสอบสถานที่เกิดเหตุ เพื่อให้ทราบข้อเท็จจริง เกี่ยวกับสาเหตุ และข้อมูลอื่นๆ ที่เกี่ยวข้อง แล้วนำมาพิจารณาหาแนวทางในการป้องกันและแก้ไข เพื่อมิให้เกิดอุบัติเหตุจุดตัดทางรถไฟขึ้นอีกในอนาคต

๒. เมื่อวันที่ ๑๖ กุมภาพันธ์ ๒๕๕๘ จังหวัดได้จัดให้มีการประชุมคณะกรรมการป้องกันและลดอุบัติเหตุทางถนนจังหวัดอุดรธานี และองค์กรปกครองส่วนท้องถิ่นที่ทางรถไฟตัดผ่าน จำนวน ๑๙ แห่ง ครั้งที่ ๒ เพื่อแก้ไขปัญหากรณีการรถไฟแห่งประเทศไทย ยังไม่สามารถดำเนินการสร้างที่กั้นจุดตัดทางรถไฟที่เกิดเหตุ ๓ แห่ง ในปีงบประมาณ ๒๕๕๘ ได้ทันภายในเดือนเมษายน ๒๕๕๘ เพราะติดขัดขั้นตอนการประมูล ซึ่งหากจุดตัดทางรถไฟทั้งสามแห่งดังกล่าว ยังไม่ได้รับการแก้ไขโดยเร่งด่วน มีโอกาสที่จะเกิดอุบัติเหตุซ้ำซ้อนอีกครั้ง จังหวัดจึงได้สั่งการให้หน่วยงานที่เกี่ยวข้องดำเนินการ ดังนี้

๒.๑ ได้ให้องค์กรปกครองส่วนท้องถิ่นในพื้นที่จุดตัดทางรถไฟ จำนวน ๑๙ แห่ง พิจารณาดำเนินการจัดทำเครื่องกั้นถนนจุดตัดทางรถไฟ ป้ายเตือน สัญญาณเตือนและอื่นๆ ที่เกี่ยวข้องตามแบบแนะนำ

ที่ส่ง....

ที่ส่งมาด้วย ๑ ทั้งนี้ การรถไฟแห่งประเทศไทย มีหนังสือ ที่ รฟ.ยธ. ๑๐๐๐/๑๓/๓๖๓๗๘/๒๕๕๓ ลงวันที่ ๒๔ พฤศจิกายน ๒๕๕๓ ตามสิ่งที่ส่งมาด้วย ๒ แจ้งว่าอนุญาตให้หน่วยงานภายนอกดำเนินการติดตั้งอุปกรณ์ป้องกันหรือเครื่องกั้นถนนได้ ซึ่งองค์กรปกครองส่วนท้องถิ่นในพื้นที่จุดตัดทางรถไฟจะตั้งงบประมาณเพื่อดำเนินการต่อไป เช่น เทศบาลตำบลหนองบัว อำเภอเมืองอุดรธานี แจ้งในที่ประชุมว่า จะดำเนินการสร้างเครื่องกั้นโดยใช้งบประมาณของตนเอง ภายใต้การกำกับดูแลของการรถไฟแห่งประเทศไทย แล้วจะมอบให้การรถไฟแห่งประเทศไทยเป็นผู้ดูแลรับผิดชอบต่อไป

๒.๒ ในส่วนการรถไฟแห่งประเทศไทยนั้น ทราบว่า มีโครงการจะติดตั้งเครื่องกั้นในจุดตัดที่ยังไม่มีเครื่องกั้นในพื้นที่จังหวัดอุดรธานี ในปีงบประมาณ ๒๕๕๔-๒๕๖๐ ซึ่งจังหวัดเห็นว่า หากรอการดำเนินการของการรถไฟแห่งประเทศไทย เพียงหน่วยงานเดียว อาจล่าช้าไม่ทันเหตุการณ์ โดยเฉพาะช่วงเทศกาลสงกรานต์ ปี ๒๕๕๔ ที่กำลังจะมาถึง เพื่อรณรงค์ไม่ให้เกิดอุบัติเหตุในจุดตัดทางรถไฟ ในช่วงสงกรานต์ ปี ๒๕๕๔ จังหวัดจึงได้จัดให้มีเวรยามรักษาความปลอดภัยไว้ประจำจุดตัดทางรถไฟที่มีอัตราเสี่ยงต่อการเกิดอุบัติเหตุ และได้จัดโครงการประกวดผลงานการป้องกันอุบัติเหตุขององค์กรปกครองส่วนท้องถิ่นในพื้นที่จุดตัดทางรถไฟ ตามแบบแนะนำมาตรการป้องกันอุบัติเหตุบริเวณจุดตัดทางรถไฟ ตามสิ่งที่ส่งมาด้วย ๑ เช่น จัดให้มีไฟกระพริบเตือน มีแถบลดความเร็ว(Rumble Strips) ๒ เนิน บ้ายลดความเร็ว บ้ายเตือนให้หยุดบริเวณที่ข้ามทางรถไฟ เป็นต้น โดยจังหวัดจะมอบรางวัลให้องค์กรปกครองส่วนท้องถิ่น ในเขตจังหวัดอุดรธานี ที่จัดการป้องกันแก้ไขปัญหาอุบัติเหตุจุดตัดทางรถไฟ ในช่วงเทศกาลสงกรานต์ได้ผลดี ในที่ประชุมกรรมการจังหวัด ในเดือนเมษายน ๒๕๕๔

๓. เมื่อวันที่ ๑๑ มีนาคม ๒๕๕๔ จังหวัดได้จัดให้มีการประชุมคณะอนุกรรมการกลั่นกรองการอนุญาตและแก้ไขปัญหาคัดตัดทางรถไฟ กับคณะกรรมการระดับจังหวัด โดยที่ประชุมได้พิจารณาและกำหนดมาตรการในการป้องกันและแก้ไขปัญหาคัดตัดทางรถไฟ ดังนี้

๓.๑ ให้องค์กรปกครองส่วนท้องถิ่นในพื้นที่จุดตัดทางรถไฟทุกแห่ง ได้พิจารณาจัดทำเครื่องกั้นทางรถไฟ แถบลดความเร็ว (Rumble Strips) และป้ายต่างๆ ตามแบบแนะนำมาตรการเพื่อป้องกันอุบัติเหตุบริเวณจุดตัดทางรถไฟ โดยใช้งบประมาณขององค์กรปกครองส่วนท้องถิ่นเอง

๓.๒ ให้มีการรณรงค์เพื่อป้องกันและแก้ไขปัญหาคัดตัดทางรถไฟ ตามสื่อต่างๆ และจัดประกวดผลงานการป้องกันแก้ไขปัญหาคัดตัดทางรถไฟขององค์กรปกครองส่วนท้องถิ่นในพื้นที่จุดตัดทางรถไฟ ในช่วงเทศกาลสงกรานต์ ปี ๒๕๕๔ ซึ่งจะมีการดำเนินการต่อไป

จึงเรียนมาเพื่อโปรดทราบ

ขอแสดงความนับถือ



(นายพนวัชร สิงห์ศักดิ์)
ผู้ว่าราชการจังหวัดอุดรธานี

สำนักงานจังหวัด

ศูนย์ดำรงธรรมจังหวัด

โทร. ๐-๔๒๒๒-๑๘๙๐

แบบแนะนำมาตรการ เพื่อป้องกันอุบัติเหตุบริเวณจุดตัดทางรถไฟ

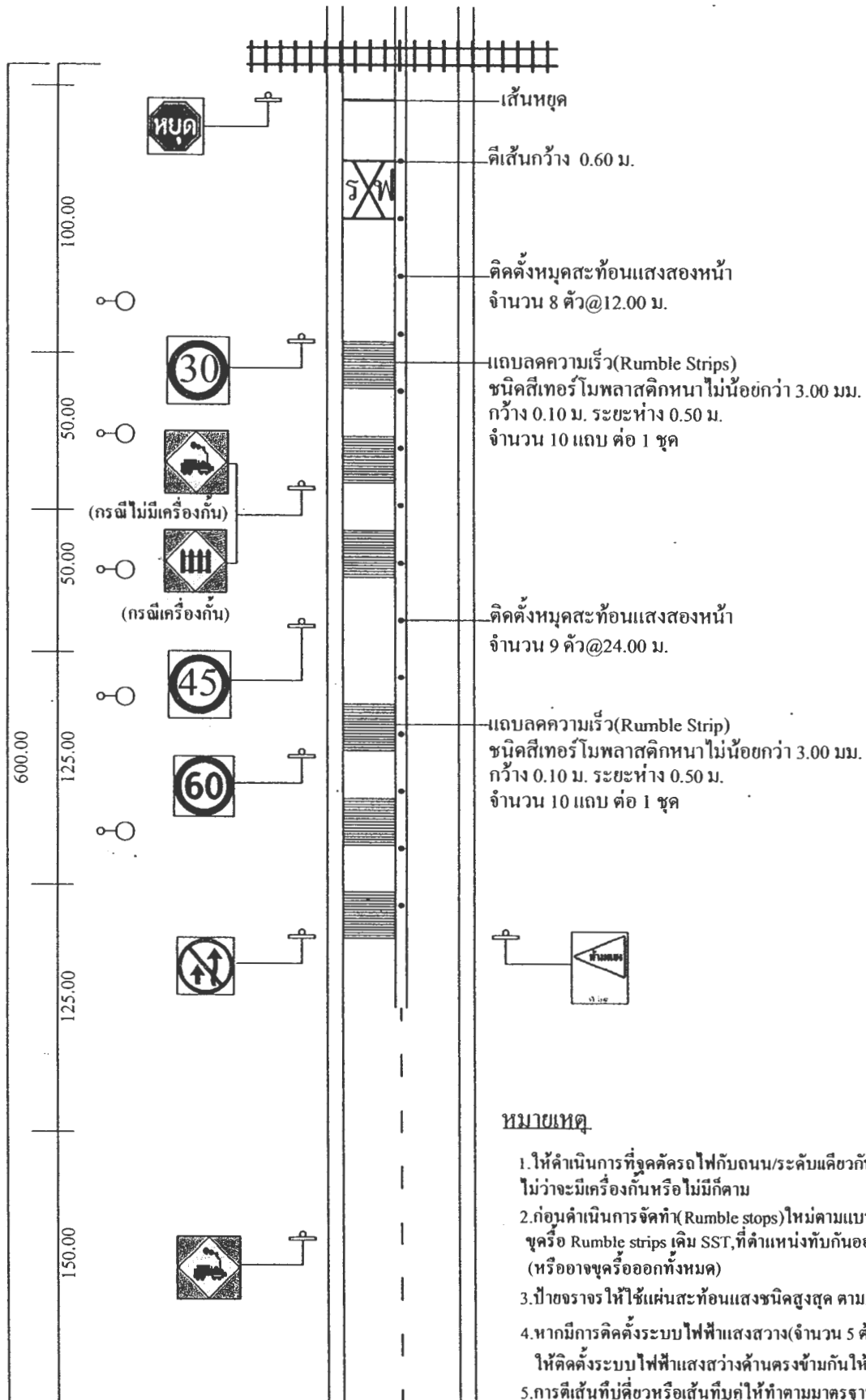

สัญลักษณ์

○ ไฟฟ้าแสงสว่างกิ่งเค็ด

หมายเหตุ

1. ให้ดำเนินการที่จุดตัดรถไฟกับถนน/ระดับเดียวกัน ไม่ว่าจะไม่มีเครื่องกันหรือไม่มีก็ตาม
2. ก่อนดำเนินการจัดทำ (Rumble stops) ใหม่ตามแบบนี้เห็นสมควร ชุดหรือ Rumble strips เดิม SST, ที่ตำแหน่งทับกันออกให้เรียบร้อยก่อน (หรืออาจขุดหรือออกทั้งหมด)
3. ป้ายจราจร ให้ใช้แผ่นสะท้อนแสงชนิดสูงสุด ตาม.มอก.606 - 2549
4. หากมีการติดตั้งระบบไฟฟ้าแสงสว่าง(จำนวน 5 คัน)เพิ่มเติม ให้ติดตั้งระบบไฟฟ้าแสงสว่างด้านตรงข้ามกันให้ครบพริบ
5. การตีเส้นที่บดหรือเส้นที่บดให้ทำตามมาตรฐานคู่มือหรือหมายจราจรปี พ.ศ.2533

ดำเนินการถูกต้อง

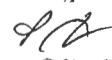

(นายภูมิชัย วิเศษตา)
วิศวกรโยธา

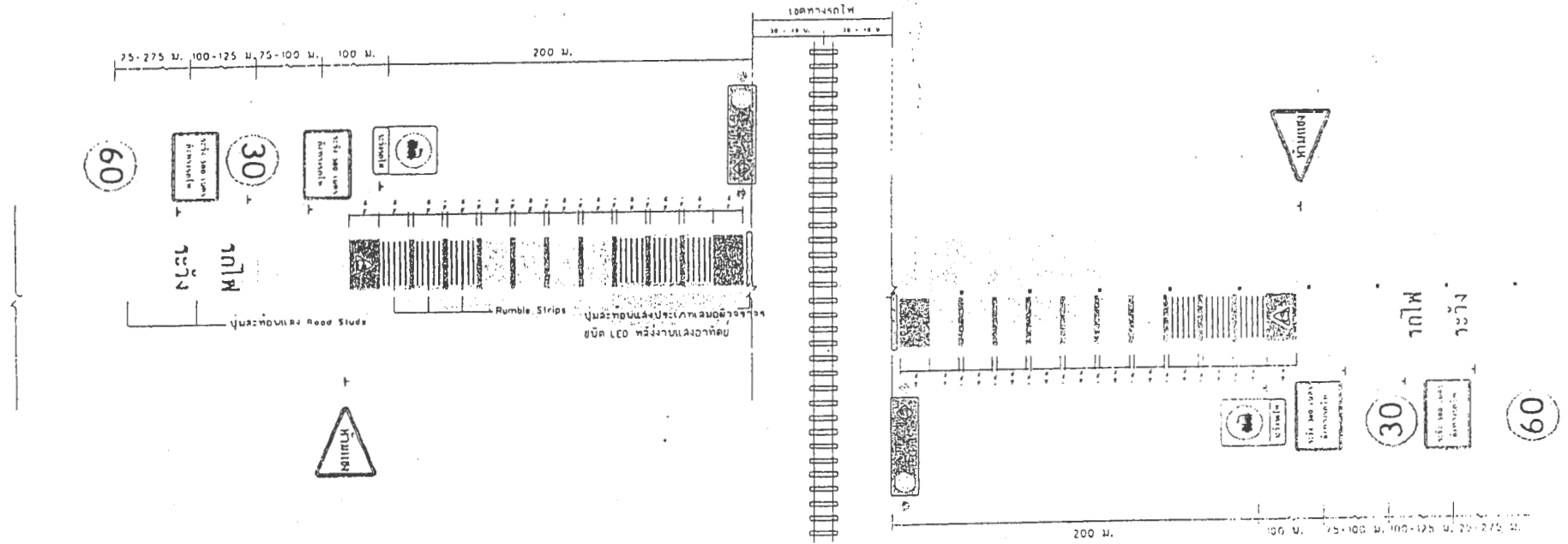
แบบแผนงานแก้ไขจุดตัดทางรถไฟกับถนนทางหลวงชนบท ระยะเร่งด่วน

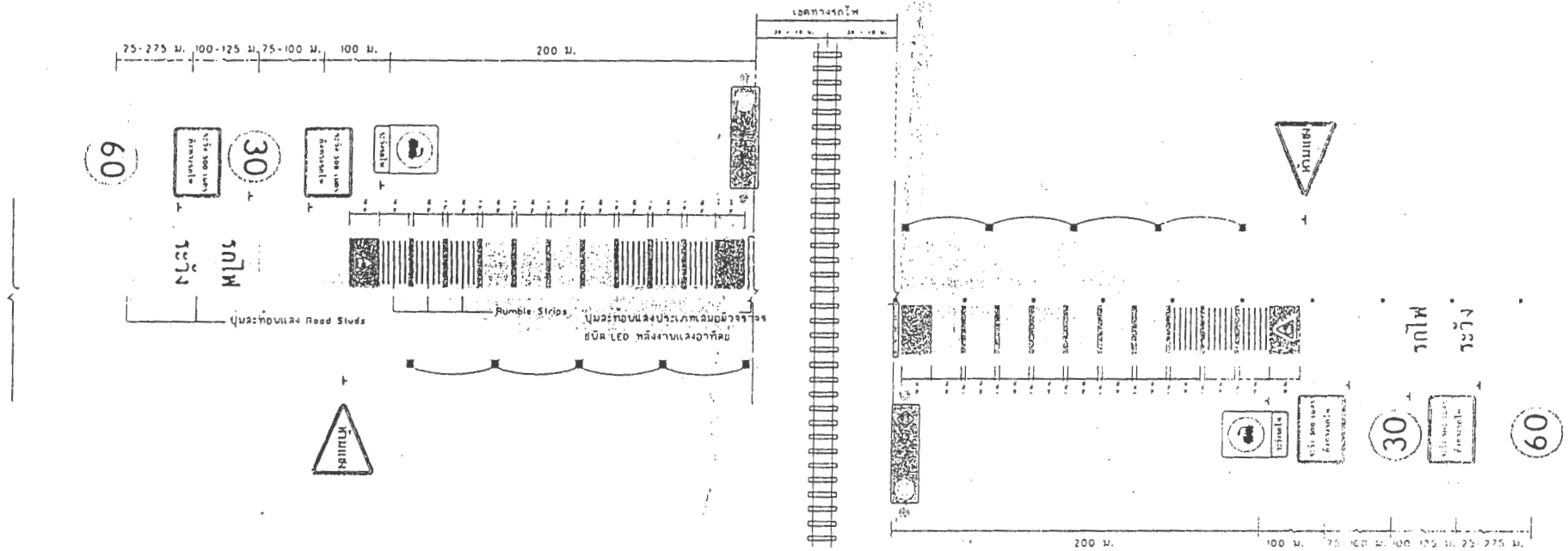

สำเนาถูกต้อง
(Signature)
 (นายภูมิชัย วิเศษสา)
 วิศวกรโยธา

แบบเนำางานแก้ไขจุดตัดทางรถไฟกับถนนทางหลวงชนบท ระยะเร่งด่วน



สำเนาถูกต้อง

(Signature)
 (นายภูมิรัช วิเศษสา)
 วิศวกรโยธา

กรณีมีความเลียงในเวลากลางคืน



บันทึกข้อความ

เลขที่ ๒๒๖๒๐๒๐/๒๕๗
วันที่ ๒๖ พ.ย. ๒๕๕๗

วันที่ ๒๕ พฤศจิกายน ๒๕๕๗

เลขที่ รพ.ยธ. ๑๐๐๐/๑๗/๒๖๗/๔/๒๕๕๗

ฝ่ายการช่างโยธา

กรมโยธาธิการและผังเมือง

เลขที่ ๒๑๒๖ ๕๗

เรื่อง นโยบายการพิจารณาแก้ไขปัญหาจุดตัดผ่านทางรถไฟ

๕ ธ.ค. ๒๕๕๗

เรียน วอช.วอด.วอพ.วอท.วอบ.วอง.วอน.วอว.วอด.

ด้วยรองผู้ว่าการกลุ่มโครงสร้างพื้นฐาน ๑ รักษาการในตำแหน่ง ผวก. ได้เรียกประชุมเร่งด่วนกรณีเรื่อง การพิจารณาแก้ไขปัญหาจุดตัดผ่านทางรถไฟ เมื่อวันที่ ๓๑ ต.ค. ๕๗ เวลา ๑๕.๐๐ น. ณ ห้องประชุมปฏิบัติการ และเมื่อวันที่ ๒๑ พ.ย. ๕๗ เวลา ๑๐.๐๐ น. ณ ห้องประชุมฝ่ายการช่างโยธา

สืบเนื่องจากช่วงเดือนที่ผ่านมาได้เกิดเหตุขบวนรถไฟชนยานพาหนะที่ทางผ่านที่ไม่มีอุปกรณ์ป้องกัน หรือเครื่องกั้นถนนบ่อยครั้ง เป็นเหตุให้มีผู้เสียชีวิตทั้งผู้ขับขี่ยานพาหนะและพนักงานของการรถไฟฯ(พชร.และช่าง เครื่อง ขบวนรถดีเซลรางที่ ๔๑๕ นครราชสีมา-หนองคาย) และประชาชนผู้โดยสารได้รับบาดเจ็บสาหัส ทำให้เกิดความสูญเสียหลายด้าน และเกิดความไม่ปลอดภัยต่อประชาชนในการใช้เส้นทางสัญจรข้ามผ่านบริเวณจุดตัดทางรถไฟ ที่ไม่มีอุปกรณ์ป้องกันหรือเครื่องกั้นถนน ท่าน ผวก. จึงมีคำสั่งในที่ประชุมให้ถือเป็นนโยบายกรณีหน่วยงานภายนอก (เจ้าของถนน) ขอติดตั้งอุปกรณ์ป้องกันหรือเครื่องกั้นถนนบริเวณทางลัดผ่านโดยใช้งบประมาณดำเนินการติดตั้งของตนเอง หากผู้เกี่ยวข้องพิจารณาพร้อมกันแล้วว่าไม่สามารถดำเนินการปิดกั้นทางลัดผ่านได้ ฉะนั้น เพื่อความปลอดภัยของประชาชนผู้ใช้ยานพาหนะสัญจรข้ามผ่านทางรถไฟในบริเวณที่กล่าว และในหลักการเจ้าหน้าที่ต้องคำนึงถึงความ ปลอดภัยของประชาชนมาเป็นอันดับแรก จึงควรต้องอนุญาตให้หน่วยงานภายนอกนั้นดำเนินการได้ ซึ่งเรื่องนี้ กระทรวง คค. ถือเป็นเรื่องเร่งด่วนที่การรถไฟฯต้องดำเนินการให้เกิดความปลอดภัยในบริเวณจุดตัดผ่านทางรถไฟทุก แห่งโดยเฉพาะทางลัดผ่านและทางผ่านที่ไม่มีอุปกรณ์ป้องกันหรือเครื่องกั้นถนน

จึงเรียนมาเพื่อโปรดทราบและแจ้งเจ้าหน้าที่ที่เกี่ยวข้องให้ถือปฏิบัติโดยเคร่งครัด

สำเนาเรียน ผวก.

- “ รองผู้ว่าการกลุ่มโครงสร้างพื้นฐาน ๑
- “ ญชร. ญรพ.
เพื่อโปรดทราบ
- “ กทน.คช. กบป.ยธ.
เพื่อทราบ

วิเศษ มณฑาทอง ๒๐,๐๓,๕๐,๕๗
เพื่อทราบและถือปฏิบัติโดยเคร่งครัด
วิเศษ พท.๕๕๐,
เพื่อทราบ

เรียน อจร. อจร., รอ., กทช. มอ.

เพื่อทราบและถือปฏิบัติโดยเคร่งครัด

(นายสุประภาส เสนีวงศ์ ณ อยุธยา)
วอช.

วิเศษ อจร. อจร., รอ., กทช. มอ.

เพื่อทราบและถือปฏิบัติโดยเคร่งครัด

(นายยศ อินทสุก)
วอช.

สำเนาเสกต้อง

(นายภูมิรัช วิเศษสา)
วิเศษ อจร. อจร., รอ., กทช. มอ.

(นายมงคล โฉมฉิน)
สทน.ขอนแก่น ปฏิบัติการแทน วบช.ขอนแก่น

๒๒๒ ๕๗,